

High Vacuum Pumping System with Mechanical Booster Pump

小型メカニカルブースターポンプ排気装置

VPM-030

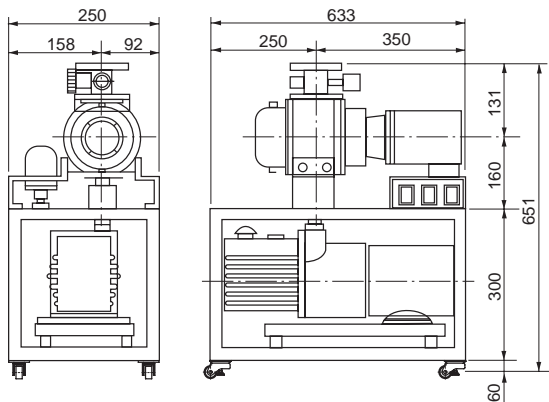

仕様 Specifications

到達圧力 Ultimate Pressure	8.0 × 10 ⁻² Pa
排気速度 Pumping Speed	30m ³ /h (at 13.3Pa)
排気系 Pumping System	メカニカルブースターポンプ 30m ³ /h(MBS-030) 油回転真空ポンプ 135L/min(GLD-136C) ・ゲージポート(18)・リークポート
吸気口 Suction	VG-25
所要電力 Power required	1 100V1.5kVA
質量 Weight	43kg
外形寸法(幅)×(奥行)×(高) Dimensions (W)×(D)×(H)	633mm × 250mm × 651mm

オプションパーツ Optional parts

ピラニ真空計	オイルミストトラップ
電離真空計	インライン型オイルミストトラップ

吸気口フランジ、配管部品はp.26~27をご参照ください。

High Vacuum Pumping System with Mechanical Booster Pump

小型メカニカルブースターポンプ排気装置

VPM-050

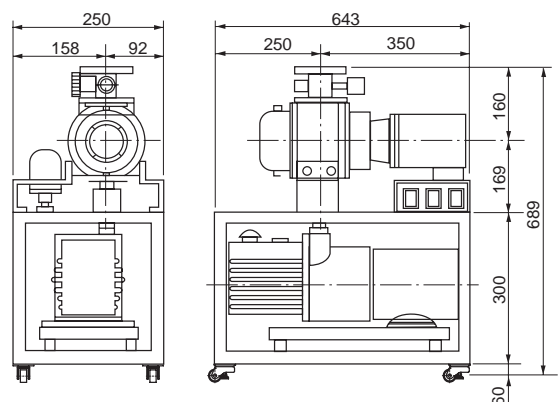

仕様 Specifications

到達圧力 Ultimate Pressure	8.0 × 10 ⁻² Pa
排気速度 Pumping Speed	50m ³ /h (at 13.3Pa)
排気系 Pumping System	メカニカルブースターポンプ 50m ³ /h(MBS-050) 油回転真空ポンプ 200L/min(GLD-201B) ・ゲージポート(18)・リークポート
吸気口 Suction	VG-40
所要電力 Power required	1 100V1.5kVA
質量 Weight	49kg
外形寸法(幅)×(奥行)×(高) Dimensions (W)×(D)×(H)	643mm × 250mm × 689mm

オプションパーツ Optional parts

ピラニ真空計	オイルミストトラップ
電離真空計	インライン型オイルミストトラップ

吸気口フランジ、配管部品はp.26~27をご参照ください。